

INSTRUCTIONS D'INSTALLATION

3611A550

Trousse de sous-châssis pour rétrocaveuse

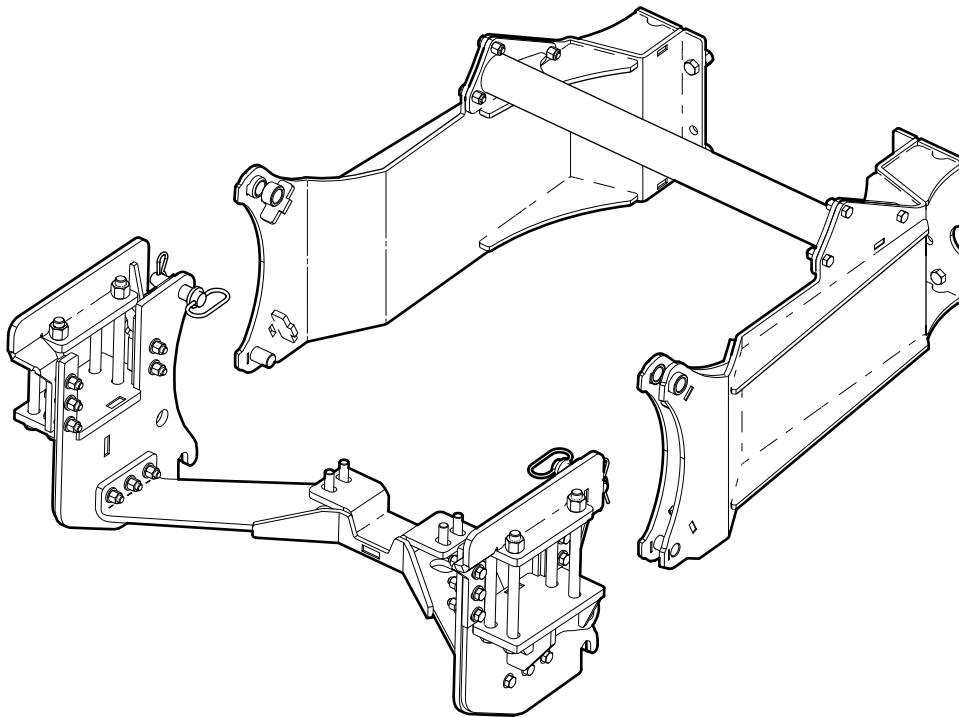

Introduction

Les pelles rétrocaveuses Bush Hog sont conçues pour fonctionner avec un large éventail de tracteurs. Grâce à la trousse de sous-châssis Bush Hog, vous pouvez fixer votre pelle rétrocaveuse Bush Hog à votre tracteur particulier et à l'en séparer facilement et rapidement.

Certaines des illustrations présentées dans ce manuel sont générales, mais les caractéristiques importantes y sont détaillées afin d'installer votre trousse avec succès.

Veuillez consulter le manuel de l'utilisateur de la pelle rétrocaveuse. Le fonctionnement sécuritaire et sans problème de la pelle rétrocaveuse Bush Hog exige que vous et toute autre personne qui utilisera ou entretiendra l'équipement lisiez et compreniez les renseignements relatifs à la sécurité, au fonctionnement, à l'entretien et au dépannage figurant dans le présent manuel de l'utilisateur.



Toutes les pièces du sous-châssis et le matériel pour les monter sont inclus dans la trousse. Assurez-vous que les pièces n'ont pas été endommagées par le transport.

IMPORTANT! Cette trousse d'installation comprend des attaches métriques et impériales. Le type de boulon est identifié en regardant les marques de la tête de boulon.

Métrique



Impérial



Position de l'utilisateur

Les directions gauche, droite, avant et arrière, telles que mentionnées dans ces instructions sont déterminées à partir de la position de l'opérateur lorsqu'il est assis sur le siège du tracteur et fait face au déplacement de marche avant.

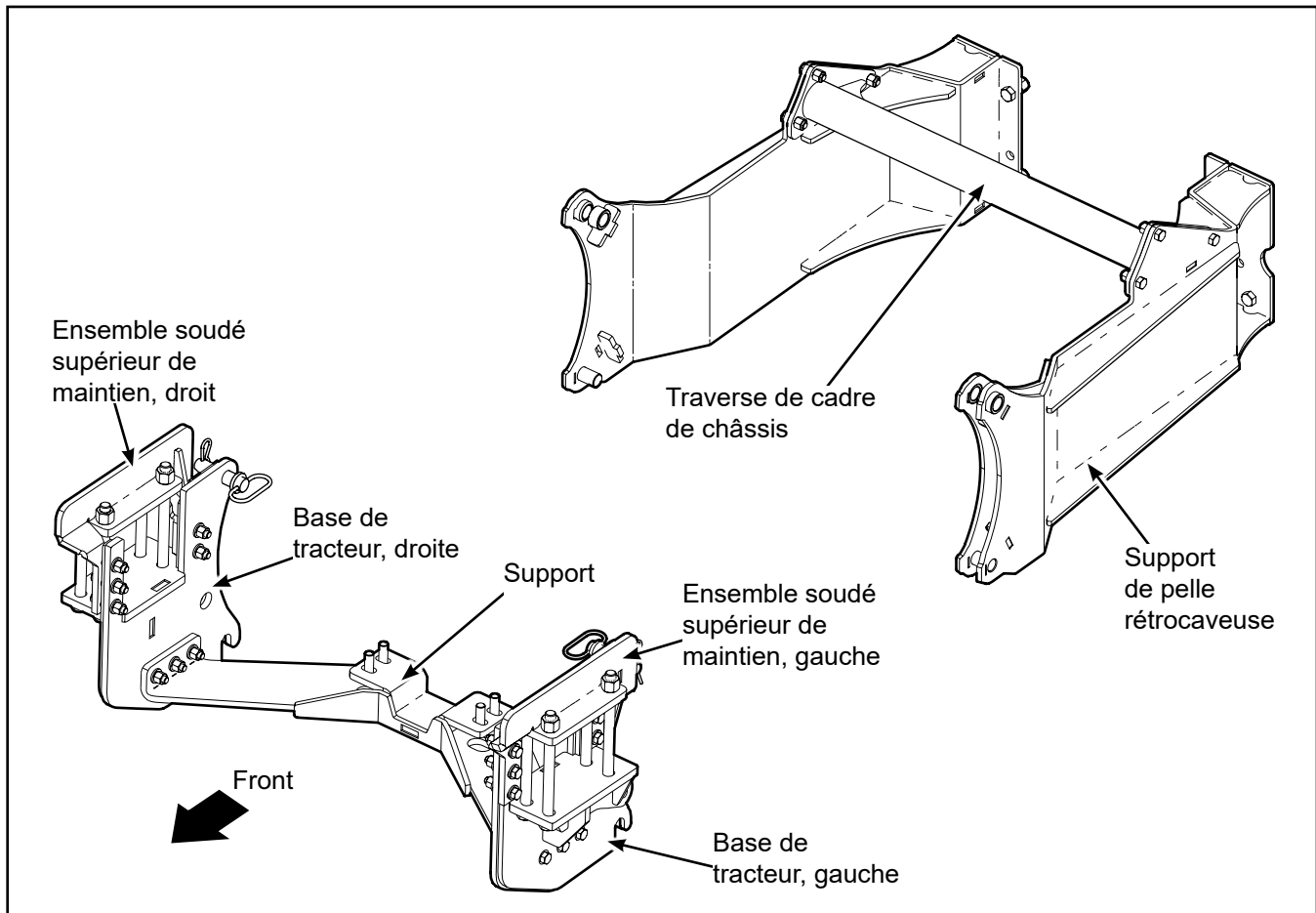

Ensemble des composants du sous-châssis

Règles de sécurité

AVERTISSEMENT!

ATTENTION! SOYEZ VIGILANT! VOTRE SÉCURITÉ EST EN JEU!

Le travail autour de l'équipement peut être dangereux. Soyez toujours conscient des spectateurs, des alentours de la machine et de ce qu'il fait faire en cas d'urgence.

Apprenez comment installer et faire fonctionner le nouvel équipement en toute sécurité. Assurez-vous d'avoir lu et compris ces instructions avant de tenter l'installation.

W007

AVERTISSEMENT!

Avant d'utiliser la pelle rétrocaveuse :

- Vérifiez que toutes les broches et les plaques d'adaptation sont bien fixées et correctement attachées au sous-châssis.
- Assurez-vous que toutes les fixations sont serrées au couple correctement conformément au tableau de couple de serrage des boulons.
- Inspectez et testez tous les raccords hydrauliques.
- Lisez le manuel de l'utilisateur de la pelle rétrocaveuse d'un bout à l'autre pour assurer un fonctionnement sécuritaire.

W008

AVERTISSEMENT!

Assurez-vous que le sous-châssis, la rétrocaveuse et le tracteur sont placés sur un sol sec et plat avant de commencer. Les alentours devraient être exempts de débris. Assurez-vous que le tracteur est arrêté, que le frein est appliqué et que la clé a été retirée.

AVERTISSEMENT!

Le châssis de la chargeuse peut se déplacer de manière inattendue lorsque les supports sont détachés. Assurez-vous que la chargeuse repose sur le sol dans un état détendu.

W018

AVERTISSEMENT!

Lisez et comprenez les instructions d'utilisation de la rétrocaveuse. Une partie du processus d'installation consiste à faire fonctionner le système hydraulique pour positionner les points d'attache sur le tracteur.

AVERTISSEMENT!

Procédez avec prudence. Au cours du montage, les boulons de support du cadre de protection (ROPS)/de la cabine sont retirés. Un support pour la cabine peut être nécessaire lors du retrait des boulons de fixation de la cabine. Retirez et remplacez les boulons un côté après l'autre.

AVERTISSEMENT!

Assurez-vous que le tracteur est stationné sur une surface de niveau avec les roues avant calées pour éviter les mouvements. Utilisez des chandelles de soutien de capacité adéquate pour supporter le tracteur.

W009

1. N'installez pas la pelle rétrocaveuse et les contrepoids requis si le poids total du tracteur et de l'équipement dépasse alors la certification en matière de poids du cadre de protection du tracteur.
2. Assurez-vous que l'équipement est installé et ajusté correctement et en bon état de fonctionnement.
3. Veillez à ce que tous les écrans de sécurité et les symboles de sécurité soient installés adéquatement et en bon état.

Pièces de la trousse de sous-châssis

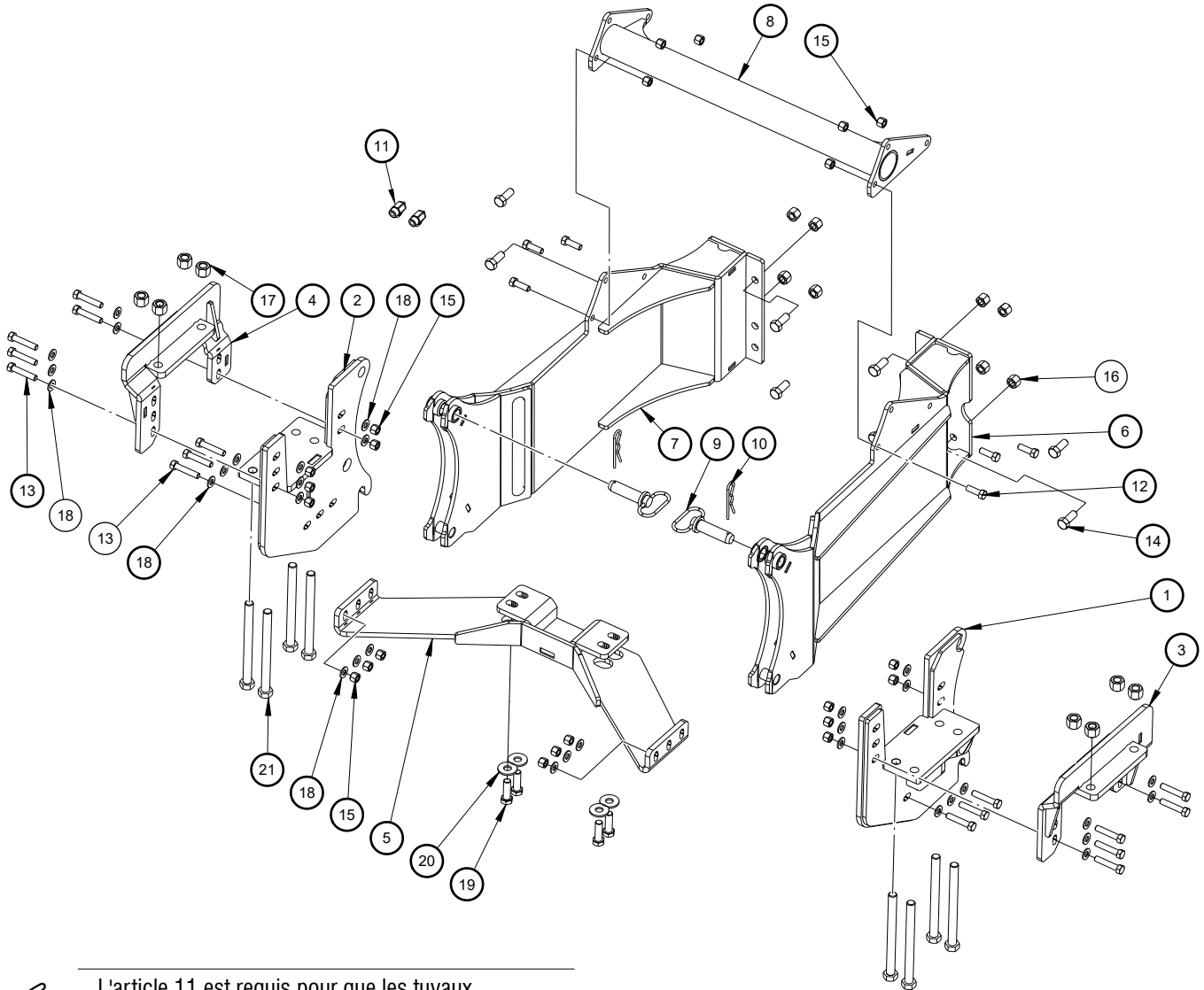

L'article 11 est requis pour que les tuyaux hydrauliques soient éloignés du siège de la pelle rétrocaveuse.

Article	Numéro de pièce	Description	Quantité
1	3611W551	Plaque de tracteur, gauche	1
2	3611W551H	Plaque de tracteur, droite	1
3	3611W552	Plaque supérieure de maintien, gauche	1
4	3611W552H	Plaque supérieure de maintien, droite	1
5	3611W553	Support	1
6	3611W580	Support de pelle rétrocaveuse, gauche	1
7	3611W580H	Support de pelle rétrocaveuse, droit	1
8	3611W581	Traverse de cadre de châssis	1
9	Z11265	Tige d'attelage, 1 x 3 po MOD	2
10	Z12250	Agrafe pour goupille d'attelage, 3/16 x 4 po	2
11	Z51136	Coude 90 MP x FP 0808	2

Article	Numéro de pièce	Description	Quantité
12	Z71515	Boulon hexagonal 1/2 po NC x 1 1/2 po	6
13	Z71525	Boulon hexagonal 1/2 po NC x 2 1/2 po	16
14	Z71615	Boulon hexagonal 5/8 po NC x 1 1/2 po	8
15	Z72251	Contre-écrou hexagonal, 1/2 po NC	22
16	Z72261	Contre-écrou hexagonal, 5/8 po NC	8
17	Z72271G8	Écrou de blocage hexagonal, 3/4 po NC grade 8	8
18	Z73151	Rondelle plate, 1/2	32
19	Z77191	Boulon hexagonal, M16 x 2 x 50 mm	4
20	Z77391	Rondelle plate, M16	4
21	Z717090G8	Boulon hexagonal 3/4 po NC x 9 1/2 po grade 8	8

Préparation :

Positionnez le tracteur de façon à ce que la pelle rétrocaveuse soit alignée derrière lui.

- La rétrocaveuse devrait être assemblée, mais rester sur la palette de transport.
- Une chargeuse frontale doit être installée sur le tracteur. La chargeuse frontale est requise pour compenser le poids de la rétrocaveuse, ainsi que pour fournir la stabilité nécessaire pour utiliser la rétrocaveuse sans danger.
- La chargeuse frontale devrait être en position abaissée, reposant sur le sol.

Outils requis :

- Outils d'atelier de base
- Clés et douilles ½ po, 5/8 po, ¾ po
- Clés et douilles M16
- Dispositif de levage en hauteur
- Chandelles de soutien
- Clé dynamométrique

 **REMARQUE :** l'installation est facilitée si les roues arrière du tracteur sont retirées au préalable.

Processus

1. En partant du côté gauche, retirez le bras stabilisateur. Déboulonnez le support de bras stabilisateur gauche et le support de boulonnage de l'essieu (4 boulons).
2. Faites pivoter les bras de levage aussi loin que possible et mettez-les à l'écart.

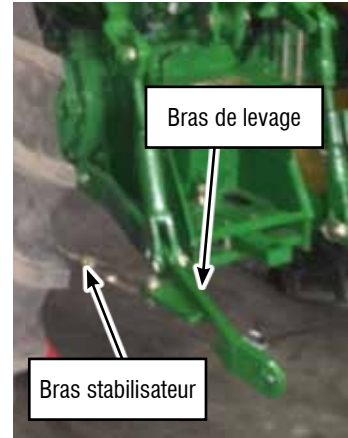

3. Retirez les boulons à l'arrière de l'attelage (4 boulons).

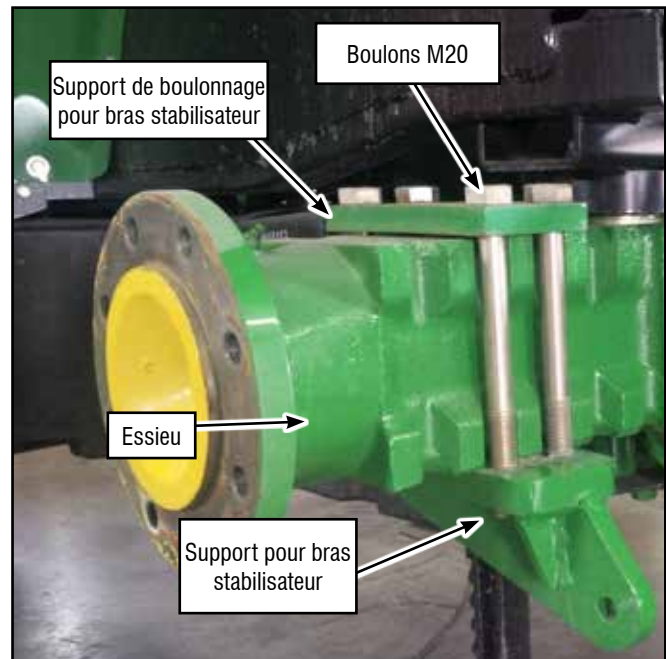

4. Fixez l'ensemble soudé de renfort au bas de l'attelage où les boulons ont été retirés avec les boulons M16 x 2 x 50 mm et la rondelle M16. Serrez à la main seulement.

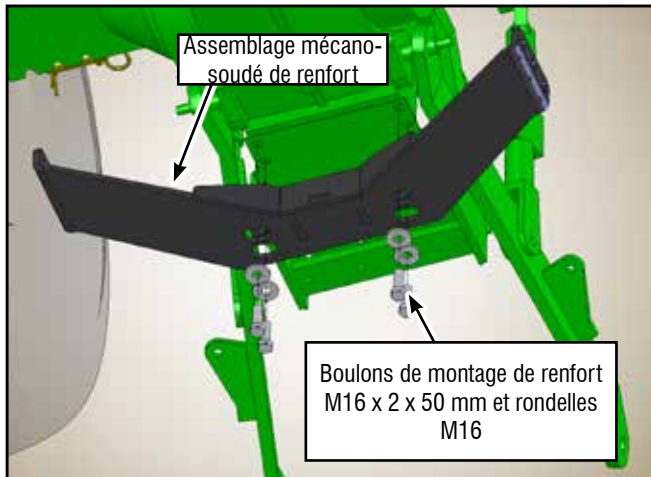

⚠ ATTENTION!

Un support pour la cabine peut être nécessaire lors du retrait des boulons de fixation du cadre de protection (ROPS)/cabine. Procédez avec prudence. Retirez et remplacez les boulons un côté après l'autre.

5. Montez la soudure de la plaque de boulonnage sur l'essieu et placez les boulons de l'assemblage mécanosoudé du tracteur. Installez avec des écrous hexagonaux $\frac{3}{4}$ po NC grade 8. Installez les boulons $\frac{1}{2}$ po NC x $2\frac{1}{2}$ po et les écrous/rondelles $\frac{1}{2}$ po NC à travers les côtés. Serrez à la main seulement.
6. Répétez les étapes 1 à 5 pour le côté droit. Serrez à la main seulement
7. Lorsque les côtés gauche et droit sont assemblés, fixez tous les ensembles soudés avec des boulons, des écrous et des rondelles plates $\frac{1}{2}$ po NC x $2\frac{1}{2}$ po.

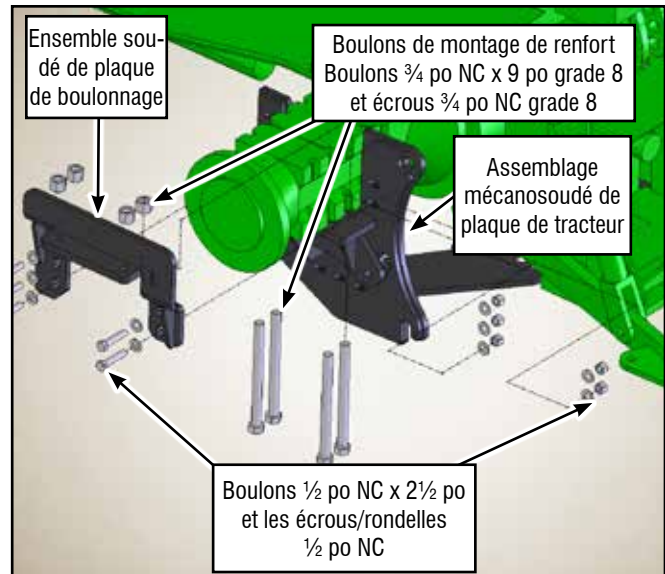

8. Serrez tous les écrous et boulons au couple. Reportez-vous au tableau des couples de serrage des boulons à la fin de cette instruction.

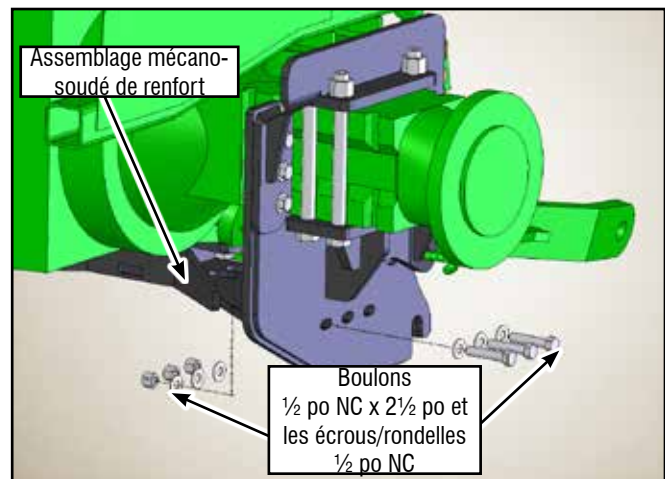

Le sous-châssis est maintenant entièrement installé.

Assembler le support de sous-châssis de la pelle rétrocaveuse

9. Assemblez les supports de pelle rétrocaveuse gauche et droit avec l'assemblage mécanosoudé de la traverse. Utilisez trois boulons $\frac{1}{2}$ po NC x $1\frac{1}{2}$ po et les écrous $\frac{1}{2}$ po NC de chaque côté.
10. Serrez au couple tous les écrous et boulons du support de la pelle rétrocaveuse.

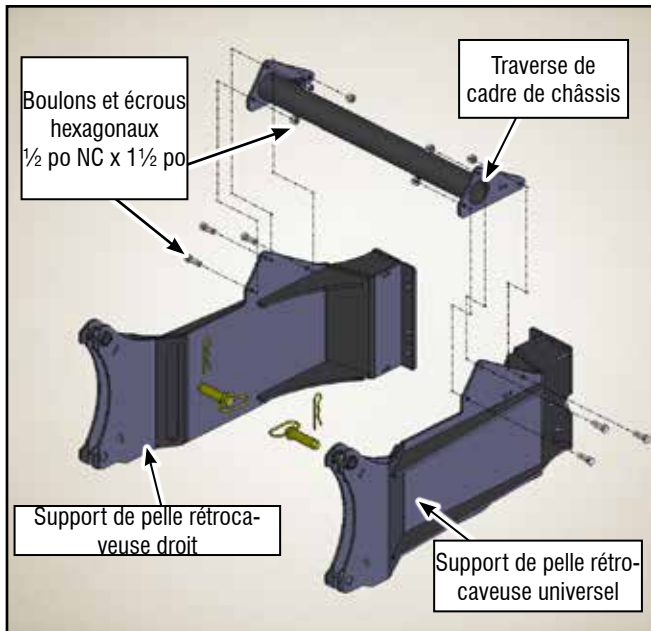

11. Montez le sous-châssis de la pelle rétrocaveuse sur la pelle rétrocaveuse sur le support de base principal. Utilisez les boulons et écrous 5/8 po NC x 1 1/2 po, quatre pour chaque côté gauche et droit. Serrez les boulons au couple.

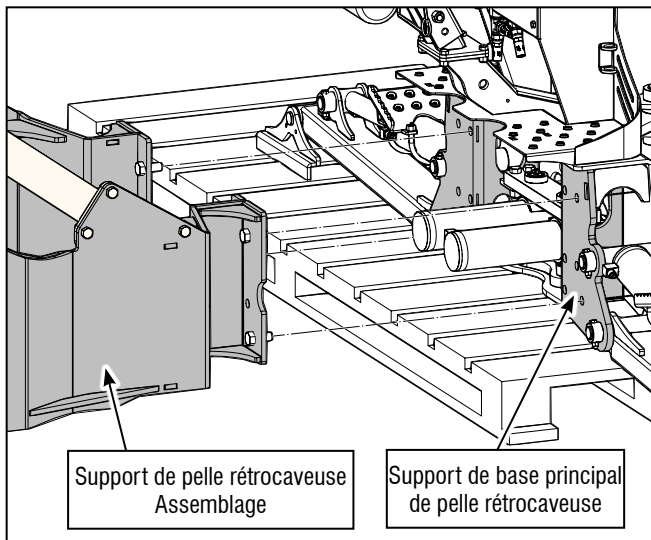

12. Reculez le tracteur et alignez-le sur le support. Rapprochez suffisamment pour attacher les tuyaux hydrauliques à la pelle rétrocaveuse.
13. Installez les raccords coudés inclus sur les conduites hydrauliques et fixez-les au tracteur.

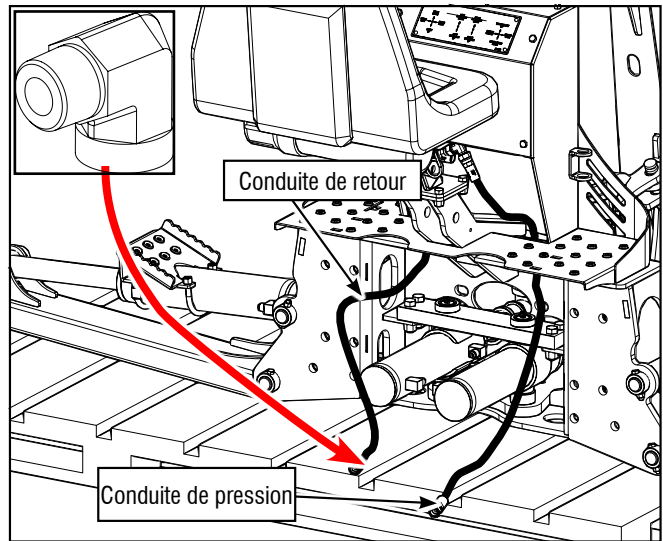

⚠ AVERTISSEMENT!

Lors de l'utilisation de la flèche et des stabilisateurs, assurez-vous que la zone est libre de tout passant et que l'opérateur est positionné en toute sécurité.

14. Utilisez avec précaution le bras de manœuvre ou les pieds stabilisateurs pour incliner le support ou la pelle rétrocaveuse de biais, afin que les points d'attache inférieurs soient alignés avec les crochets sur le dessous du sous-châssis du tracteur.

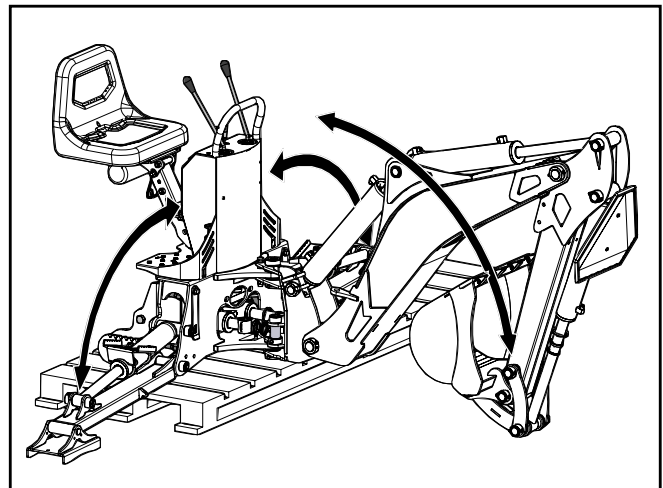

15. Utilisez avec précaution le système hydraulique de la pelle rétrocaveuse pour soulever l'assemblage du support dans le fond des crochets afin d'obtenir une fixation positive.
16. Utilisez avec précaution le système hydraulique de la pelle rétrocaveuse pour faire pivoter l'assemblage du support dans les points d'attache supérieurs sur le sous-châssis. Faites pivoter le support jusqu'à ce qu'il atteigne la butée. Les trous de goupille seront alors alignés.

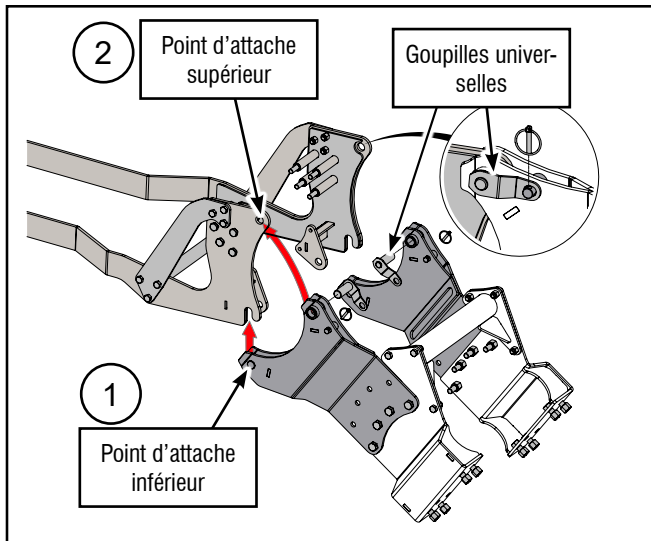

Illustration générique montrant le principal d'attelage.

17. Insérez les deux goupilles universelles soudées dans les trous de goupille et fixez-les au moyen d'esses.
18. Vérifiez que tous les points de fixation sont sécurisés et assurez-vous que tous les boulons/écrous sont serrés et au couple.
19. Testez le système hydraulique : soulevez les pieds stabilisateurs et retirez le patin. Abaissez les stabilisateurs et testez toutes les fonctions de la flèche.
20. Assurez-vous que toutes les pièces mobiles ont suffisamment d'espace et ne nuisent pas au sous-châssis.

Le sous-châssis est maintenant installé.

Valeurs courantes de couple de serrage des boulons

Vérification du couple appliqué sur les boulons

Les tableaux figurant ci-dessous donnent les valeurs correctes de couple pour divers boulons et vis d'assemblage. Serrez tous les boulons selon le couple spécifié dans le tableau, sauf mention contraire. Vérifiez de temps à autre que les boulons sont bien serrés.

IMPORTANT! Si vous remplacez de la quincaillerie, utilisez des fixations de la même catégorie.

IMPORTANT! Les valeurs de couple de serrage indiquées dans le tableau s'appliquent aux filets non graissés et non huilés. Ne pas graisser ou huiler les filets, sauf mention contraire. Lorsque vous utilisez un enduit frein pour filets, augmentez la valeur de couple de 5 %.

Spécifications relatives au couple de serrage des boulons en unités impériales						
Diamètre du boulon	Couple de serrage					
	SAE Gr. 2		SAE Gr. 5		SAE Gr. 8	
	lb•pi	N•m	lb•pi	N•m	lb•pi	N•m
1/4 po	6	8	9	12	12	17
5/16 po	10	13	19	25	27	36
3/8 po	20	27	33	45	45	63
7/16 po	30	41	53	72	75	100
1/2 po	45	61	80	110	115	155
9/16 po	60	95	115	155	165	220
5/8 po	95	128	160	215	220	305
3/4 po	165	225	290	390	400	540
7/8 po	170	230	420	570	650	880
1 po	225	345	630	850	970	1 320



REMARQUE : les catégories des boulons sont indiquées sur leur tête.



SAE Gr. 2



SAE Gr. 5



SAE Gr. 8

Spécifications relatives au couple de serrage des boulons en unités métriques				
Diamètre du boulon	Couple de serrage			
	Gr. 8,8		Gr. 10,9	
	lb•pi	N•m	lb•pi	N•m
M3	0,4	0,5	1,3	1,8
M4	2,2	3	3,3	4,5
M6	7	10	11	15
M8	18	25	26	35
M10	37	50	52	70
M12	66	90	92	125
M14	83	112	116	158
M16	166	225	229	310
M20	321	435	450	610
M30	1 103	1 495	1 550	2 100



8.8



10.9